

FABRILOR IBERICA, S.L.

MANUAL DE INSTRUCCIONES

HELSINKI 18Kw-24Kw-28Kw y 32Kw

HELSINKI MAX 34Kw

CALDERA 34Kw combinada LEÑA/PELLETS

Leer atentamente las instrucciones antes de la instalación, el uso y mantenimiento. El manual de instrucciones es parte integrante del producto.

DECLARACIÓN DE CONFORMIDAD

Según las siguientes directivas:

Directiva europea

CEE 73/23 y sucesivas enmiendas 93/68

CEE 89/336 y sucesivas enmiendas 93/68 CEE

93/31/EEC

93/97/EEC

FABRILOR IBERICA, bajo su exclusiva responsabilidad declara que las estufas están proyectadas, construidas y ensayadas conforme a los requisitos requeridos por la norma para la marca CE. La presente declaración se refiere a toda la producción de la serie indicada.

Estimado Cliente

Le agradecemos que haya elegido uno de nuestros productos, fruto de experiencias tecnológicas y de una continua investigación para un producto superior en términos de seguridad, fiabilidad y prestaciones.

En este manual encontrará todas las informaciones y los consejos útiles para poder utilizar su producto con máxima seguridad y eficiencia.

INDICACIONES IMPORTANTES

Este manual de instrucciones ha sido redactado por el fabricante y constituye parte integrante y esencial del producto. En caso de venta o traslado del producto asegúrese siempre de la presencia del manual, pues las informaciones contenidas en él van dirigidas al comprador y a todas las personas que contribuyen a la instalación, al uso y al mantenimiento del producto.

Leer con atención las instrucciones y las informaciones técnicas contenidas en este manual, antes de proceder con la instalación, uso y mantenimiento del producto.

El cumplimiento de las indicaciones contenidas en el presente manual garantiza la seguridad a las personas y cosas, asegura la economía de ejercicio y una larga duración del funcionamiento.

El fabricante declina toda responsabilidad por daños causados por el incumplimiento de las normas de instalación uso y mantenimientos indicadas en el manual de instrucciones, por modificaciones no autorizadas del producto o recambios no originales.

La instalación y el uso del producto debe efectuarse conforme a las instrucciones del fabricante, y respetando las normativas europeas, nacionales y de los reglamentos locales.

La instalación, la conexión eléctrica, el control del funcionamiento, el mantenimiento y las reparaciones, son operaciones que deben ser efectuadas exclusivamente por personal cualificado, autorizado y con conocimiento adecuado del producto.

La instalación del producto no debe ser efectuada muy cerca de paredes de madera o de material inflamable.

Para una correcta instalación es necesario observar lo indicado en la sección "Distancias de seguridad".

Controlar la horizontalidad del suelo donde se instalará el producto.

Cuando mueva las partes de acero del revestimiento se aconseja el uso de guantes limpios de algodón, evitando dejar huellas difíciles que eliminar durante la primera limpieza.

El montaje de la estufa debe ser efectuado al menos por dos personas.

Conectar la estufa de pellet a la red eléctrica solo después de la conexión correcta al humero.

El enchufe del cable eléctrico debe permanecer accesible después de la instalación de la estufa.

Accionar la estufa de pellet solo con los pellets de leña según la norma (hacer referencia al capítulo "COMBUSTIBLE").

No use nunca carburantes para accionar la estufa de pellet, es decir, para avivar la brasa.

Proveer a una ventilación suficiente en el ambiente de instalación durante el funcionamiento.

En presencia de anomalías de funcionamiento, la alimentación del combustible se interrumpe.

Volver a poner en funcionamiento el aparato solo después de haber eliminado la causa de la anomalía.

No use el producto en caso de avería o de mal funcionamiento.

No levante la rejilla de protección que se encuentra en el depósito de pellet.

La posible acumulación de pellet incombusto en el quemador después de repetidas "encendidos fallidos" debe ser eliminada antes del encendido.

El funcionamiento de la estufa de pellet puede causar el fuerte calentamiento de la superficie, de las manijas, del humero y del vidrio. Tocar estas partes durante el funcionamiento solo con indumentaria de protección o adecuados medios auxiliares.

A causa del calor en el vidrio, prestar atención a que nadie que no tenga práctica en el funcionamiento de la estufa se pare en la zona de instalación.

Informar a los niños de las precauciones que mantener durante el funcionamiento del producto y de los posibles peligros. En caso de problemas o de incompreensión del manual de instrucciones, contacte con su distribuidor. Está prohibido posicionar objetos no resistentes al calor en la estufa o en el radio de seguridad mínimo prescrito. Está prohibido abrir la puerta durante el funcionamiento, o poner en funcionamiento la estufa con el vidrio roto.

Para los términos, límites y exclusiones hacer referencia al certificado de garantía adjunto al producto.

El fabricante en su intento de llevar a cabo una política de constante desarrollo y renovación del producto, puede aportar, sin previo aviso, las modificaciones que considere oportunas.

Este documento es propiedad de la empresa; no puede ser divulgado total o parcialmente a terceros sin la autorización por escrito de La empresa FABRILOR S.L. se reserva todos los derechos según la ley.

NORMATIVAS DE REFERENCIA

Referencias normativas:

directiva Europea 73/23/EEC - Norma CEI 61/50

directiva Europea 93/68/EEC - Norma CEI EN 60204

directiva Europea 89/336/EEC - Norma CEI 64/-8 (IEC 364)

Pág 3

1.- NORMAS GENERALES

1.1 Chimenea o Humero

Todo aparato debe tener un conducto vertical, denominado humero, que descarga al exterior los humos producidos de la combustión, mediante tiro natural. El humero deberá responder a los siguientes requisitos:

- No deberá conectarse ninguna otra chimenea, estufa, caldera, o cámara aspirante de ningún tipo (fig 1).
- Debe estar distanciado adecuadamente de materiales combustibles o inflamables mediante cámara de aire o aislante apropiado.
- La sección interna debe ser uniforme, preferiblemente circular: las secciones cuadradas o rectangulares deben tener aristas redondeadas con radio no inferior a 20 mm; relación máxima entre los lados de 1,5; paredes lisas y sin estrechamientos; las curvas regulares y sin discontinuidad, desviaciones del eje no superiores a 45° (fig-2)
- Cada aparato debe tener una chimenea propio de sección igual o superior que el diámetro del tubo de evacuación de humos de la estufa y de altura no inferior a la declarada (ver fig 2).

*** Figura 2**

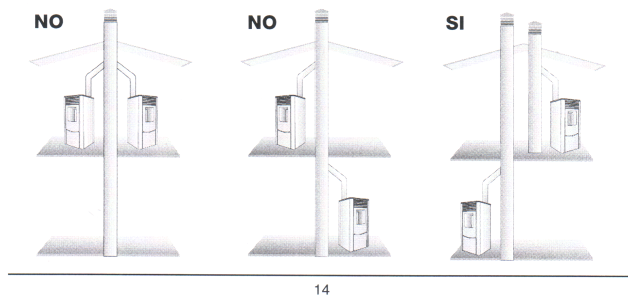

- No se deben utilizar nunca dos estufas en el mismo ambiente, una chimenea y una estufa, una estufa y una cocina de leña, etc. Pues el tiro de uno puede dañar el tiro del otro. Además, no se admiten conductos de ventilación de tipo colectivo que pueden presurizar el ambiente de instalación, aunque estén instalados en ambientes adyacentes y comunicados con el local de instalación.

- Está prohibido efectuar aperturas fijas o móviles en el humero para conectar aparatos diferentes de los previstos, - Está prohibido el tránsito dentro del humero, aunque esté sobredimensionado, de otros canales de aducción de aire y tuberías de uso industrial.

- Se aconseja que el humero esté dotado de una cámara de recogida de materiales sólidos y posibles condensaciones situada debajo de la boca del humero, de modo que se pueda abrir fácilmente e inspeccionar desde la ventanilla de estanqueidad al aire.

- Si se utilizan chimeneas de salidas paralelas, se aconseja elevar un elemento una de las chimeneas (fig.3)

• Figura 3

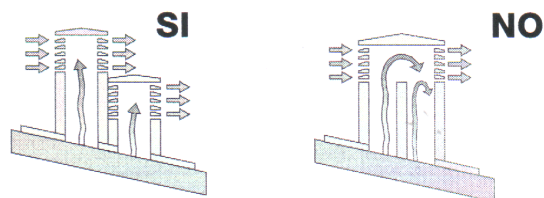

1.2 Extremo de chimenea

La chimenea debe estar dotada en la parte superior de un dispositivo, denominado extremo de chimenea, apropiado para facilitar la dispersión en la atmósfera del humo. El extremo de chimenea deberá responder a los siguientes requisitos:

- Tener sección y forma interna equivalente a la de la chimenea .
- Tener sección útil de salida no menor que el doble de la de la chimenea.
- El extremo de chimenea que sale del techo o que permanece en contacto con el exterior (por ejemplo en el caso de forjado abierto), debe estar revestido con elementos de ladrillo y bien aislado. Ser construido de modo que impida la penetración en la chimenea de la lluvia, de la nieve, de cuerpos extraños y de modo que, en caso de vientos de cualquier dirección e inclinación esté asegurada la salida de humos. (extremo de chimenea antiviento).
- El extremo de chimenea debe estar colocado de modo que garantice una adecuada dispersión y dilución de los productos de la combustión y fuera de la zona de reflujo. Dicha zona tiene dimensiones y formas diferentes según el ángulo de inclinación de la cubierta, por lo tanto es necesario adoptar alturas mínimas.
- El extremo de chimenea debe ser del tipo antiviento y superar la altura de la cumbre
- Posibles construcciones u otros obstáculos que superan la altura del extremo de chimenea no deberán estar muy cerca del mismo extremo de chimenea.

Tabla 2

Inclinación del techo ? [°]	Longitud horizontal de la zona de reflujo desde el eje de la cumbre A [m]	Altura mínima de la apertura del techo H min 0,50 m	Altura de la zona de reflujo Z [m]
15	1,85	1,00	0,50
30	1,50	1,30	0,80
45	1,30	2,00	1.50
60	1,20	2,60	2,10

1.3 Toma de aire externa

- La estufa debe poder disponer del aire necesario para garantizar el funcionamiento regular de la combustión y un buen bienestar ambiental.
- Asegurarse de que en la habitación en la que se instala la estufa haya ventilación suficiente y, si fuera necesario, instalar un conducto de aducción de aire desde el exterior con sección mínima aconsejada de 100 cm².
- La toma de aire debe comunicar directamente con el ambiente de instalación de la estufa, colocada de modo que no pueda ser obstruida y protegida con una rejilla permanente que no se puede cerrar o protección idónea siempre que no reduzca la sección mínima.
- La afluencia de aire puede obtenerse también desde un local adyacente al de instalación, siempre que dicho flujo pueda llegar fácilmente a través de aperturas permanentes que no se cierran y comunican con el exterior.
- El local adyacente con respecto al de instalación no debe ser presurizado con respecto al ambiente externo por efecto del tiro contrario provocado por la presencia en dicho local de otro aparato o de dispositivo de aspiración. En el local adyacente las aperturas permanentes deben responder a los requisitos según los puntos indicados arriba. El local adyacente no puede ser un garaje, un almacén de material combustible ni estar destinado a actividades con peligro de incendio.

1.4 Conexión a la chimenea.

(ver párrafo 4.5)

1.5 Prevención de los incendios domésticos

La instalación y el uso de la estufa deber ser conformes a las instrucciones del fabricante y con las normativas de habitabilidad locales.

ATENCIÓN: cuando un tubo de evacuación de humos pasa a través de una pared o un techo, es necesario aplicar modalidades de instalación particulares (protección, aislamiento térmico, distancias de materiales sensibles al calor, etc.).

- El tubo de unión de la chimenea nunca debe pasar a través de una superficie combustible.
- No conecte esta unidad al conducto de humos que se ha utilizado para otro aparato.
- Además, se aconseja mantener fuera de la zona de radiación del hogar, y a la distancia de al menos 1 m del bloque calentador todos los elementos de material combustible o inflamable como vigas, muebles de madera, cortinas, líquidos inflamables etc. .
- Si en el espacio circunstante hay cubiertas de material combustible, o sensible al calor, deberá interponerse un diafragma de protección de material aislante y no combustible. Si el suelo es de material combustible, debe realizarse a nivel de la boca del hogar una protección de material incombustible que sobresalga lateralmente 15 cm y frontalmente 30 cm.
- para más informaciones hacer referencia a la norma local vigente.

2.- CARACTERÍSTICAS Y DATOS TÉCNICOS

2.1 Características

Combustible: Pellet de leña natural

- Diámetro : de 6 a 6.5 mm
- Longitud: inferior a 30mm
- Índice de humedad: de 6% a 8%

2.2 Datos técnicos (ver folio adjunto)

2.3 Cuotas conexiones posteriores (ver folio adjunto)

2.4 Datos de identificación del producto

La etiqueta técnica indica los datos y las prestaciones del aparato.

La alteración , la eliminación , la falta de la etiqueta técnica, hace que cualquier operación de instalación y mantenimiento sea dificultosa, a causa de la falta de identificación del producto. En caso de daño solicitar un duplicado al centro de asistencia.

2.5 Esquema eléctrico

Estufas Idro
Apagado
Codificador V. humos
Blanco o verde
Rojo
Negro
Con. en serie
Con. pantalla
Transformador
Con. Tierra
Presostato
Verde
Amarillo
Blanco
Marrón
Sonda agua
Sonda ambiente
Termost. Externo (opcional)
Conexión reloj
Interc.
Humos
Fusible
Azul
Rojo +
Sonda humos
Depresímetro
Resistencia encendido
Ventilador humos
Termostato de seguridad
Circulador
Cóclea
Pág 8

Aire / Aire Canalizado

CODIFICADOR

V. HUMOS

BLANCO O VERDE

ROJO

NEGRO

CON. EN SERIE

CON. PANTALLA

TRANSFORMADOR

CON. TIERRA

SONDA AMBIENTE

TERMOST. EXTERNO (opcional)

Conexión reloj

Negro

Interc.

Humos

Fusible

Azul-

Rojo +

Sonda humos

Rojo

Rojo

DEPRESÍMETRO

Resistencia encendido

Ventilador humos

MOTOR

CANALIZACIÓN

Izquierdo

(Modelo canalizado)

TERMOSTATO DE SEGURIDAD

Motor canalizado derecho

(Modelo canalizado)

INTERCAMBIADOR

CÓCLEA

3.- COMBUSTIBLE

3.1 Notas generales

La estufa de pellet ha sido proyectada para quemar solo pellet de leña.

El pellet de leña es un combustible que se obtiene gracias al prensado de serrín de leña extraída de los residuos de elaboración y transformación de la leña natural seca.

La forma típica en pequeños cilindros se obtiene por trefilado. Gracias a la lignina, un elemento natural que es liberado del prensado de la materia prima, los pellets asumen consistencia y compactibilidad y no requieren tratamientos con aditivos o colas.

Se encuentran en el mercado diferentes tipologías de pellet con calidades y características que cambian según la elaboración y el tipo de esencias de leña empleadas.

Ya que las características y la calidad del pellet influyen notablemente en la autonomía, el rendimiento y el funcionamiento correcto de la estufa, se aconseja:

USAR pellet de calidad.

FABRILOR S.L. ha probado y programado sus estufas para que aseguran buenas prestaciones y perfecta calidad de funcionamiento con pellet que presenta características específicas:

componentes:	leña
longitud:	no superior a 30 mm
diámetro:	6-6.5 mm
poder calorífico inferior:	4,8 KWh/Kg
humedad:	no superior al 8%
residuo en ceniza:	0,5 %

Para asegurar un correcto funcionamiento es necesario:

EVITAR el uso de pellet con dimensiones diferentes de las descritas por el fabricante **EVITAR** el uso de pellet de mala calidad o que contengan polvos de serrín disperso, resinas o sustancias químicas, aditivos colas.

EVITAR el uso de pellet mojado.

La utilización de pellet no idóneo provoca:

- Obstrucción del brasero y de los conductos de evacuación de humos,
- aumento del consumo de combustible,
- disminución del rendimiento,
- no garantía del funcionamiento normal de la estufa,
- suciedad del vidrio,
- producción de gránulos incombustos y ceniza pesada.

La presencia de humedad en el pellet aumenta el volumen de las cápsulas y las deshace causando

- mal funcionamiento del sistema de carga
- mala combustión

El pellet debe almacenarse en un lugar seco y reparado.

Para el uso de un pellet de calidad pero con características dimensionales y caloríficas diferentes de las indicadas puede ser necesario modificar los parámetros de funcionamiento de la estufa. Cuando sea necesario, contactar con un centro de asistencia autorizado.

El uso de pellet de mala calidad y no conforme a las indicaciones del fabricante, además de dañar la estufa y poner en peligro las prestaciones, puede determinar la decadencia de la garantía y la responsabilidad del fabricante.

4.- INSTALACIÓN

4.1 Notas generales

Se prohíbe la instalación de la estufa en los dormitorios, en los baños y en los locales donde haya otro aparato de calefacción desprovisto de un apropiado aflujo de aire (chimenea, estufa, etc).

La instalación de la estufa debe efectuarse en un lugar que permita un seguro y fácil uso y un simple mantenimiento. Además, dicho lugar debe estar dotado de instalación eléctrica con puesta a tierra como lo requerido por las normas vigentes.

La toma de aire externa debe responder a los requisitos de los parágrafos 1.3 y 4.4.

ATENCIÓN: asegurarse de que el enchufe para la conexión eléctrica sea accesible incluso después de la instalación de la estufa.

4.2 Distancias mínimas de seguridad

Las figuras siguientes representan esquema de instalación que deben generalizarse para después ser aplicados en los casos particulares que se pueden encontrar en la realidad.

4.2.1 Instalación Angular (mm)

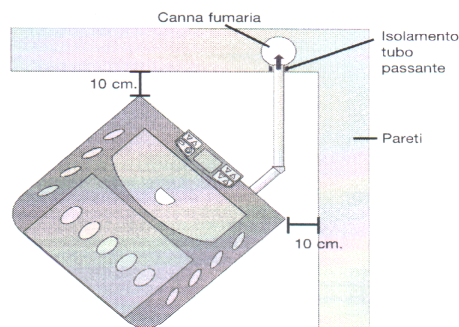

Tubería
Aislamiento tubo pasante
Paredes
estufa

4.2.2 Instalación de pared (mm)

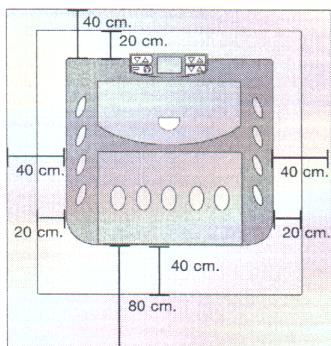

4.3 Protección del suelo

En caso de suelo sensible al calor o inflamable es necesario usar una protección para el suelo (por ej: lámina de chapa de acero, mármol o baldosas).

Cualquier tipo de protección seleccionada, debe sobresalir al menos 300 mm de la parte anterior, al menos 150 mm de las partes laterales de la estufa, debe resistir el peso de la estufa y debe tener un espesor de al menos 2 mm.

4.4 Distancias mínimas para el posicionamiento de la toma de aire

La toma de aire comburente de la estufa de pellet no puede conectarse a una instalación de distribución de aire o directamente a la toma de aire colocada en la pared.

Para un posicionamiento correcto y seguro de la toma de aire se deben respetar las medidas y las prescripciones descritas en el parágrafo 1.3.

Son distancias que deben respetarse para evitar que el aire comburente pueda ser liberado de otra fuente; por ejemplo la apertura de una ventana puede aspirar el aire externo haciendo que falte a la estufa.

la toma de aire debe estar colocada al menos a:		
1,5 m	debajo	Puertas, ventanas, descargas de humos cámaras, etc.
1,5 m	Horizontalmente lejos de	
0,3 m	Arriba	
1,5 m	Lejos de	Salida humos

4.5 Conducto de evacuación de humos

4.5.1 Notas generales

ATENCIÓN: la estufa de pellet no es una estufa como las demás. El tiro de los humos es forzado gracias a un ventilador que mantiene presurizada la cámara de combustión y en ligera presión todo el conducto de descarga; por lo tanto, debe asegurarse que este último sea completamente hermético e esté instalado correctamente, tanto desde el punto de vista del funcionamiento como de la seguridad.

La construcción del conducto de descarga debe ser efectuada por personal o empresas especializadas, según lo indicado en el siguiente manual.

Realizar siempre la instalación de descarga de modo que la limpieza periódica esté garantizada sin tener que desmontar ninguna parte.

Los tubos deben sellarse siempre con silicona (no cemento) que mantenga las características de resistencia y elasticidad a alta temperatura (250°C) y deben fijarse con un tornillo autorroscante 03,9 mm.

- Se prohíbe la instalación de compuertas o válvulas que puedan obstruir el paso de los humos de descarga.
- Se prohíbe la instalación en una chimenea en el que se descargan los humos o los vapores de otros aparatos (calderas, campanas, etc.).

4.5.2 Tubos y longitudes máximas utilizables

Se pueden utilizar tubos de acero aluminizado pintado (espesor mínimo 1.5 mm), de acero inox (Aisi 316) o porcelánico (espesor mínimo 0.5 mm) con diámetro nominal 80 mm o 100 mm (para los tubos dentro del humero máx. 150 mm).

Se admiten los tubos flexibles si entran en los límites prescritos por la ley (de acero inox con pared interna lisa), las abrazaderas de unión macho-hembra deben tener una longitud mínima de 50 mm.

El diámetro de los tubos depende de la tipología de la instalación; la estufa ha sido proyectada para contener tubos de 80 mm Ø pero, como se indica abajo, en algunos casos se aconseja el uso del 100 mm Ø de doble pared.

TIPO DE INSTALACIÓN	CON TUBO 80 mm Ø	CON TUBO DE DOBLE PARED 100 mm Ø
Longitud mínima	1,5 m	2m
Longitud máxima (con 3 curvas de 90°)	4,5 m	8m
Para instalaciones situadas a más de 1200 m s.l.m	-	obligatorio
Número máximo de curvas	3	4
Tramos horizontales con pendiente mín. 5%	2m	2m

NOTA: Las pérdidas de carga de una curva de 90° pueden compararse con las de 1 metro de tubo; la unión en T inspeccionable debe considerarse como una curva de 90°.

4.5.3 Orificios para el paso del tubo de descarga en la pared o en el techo: aislamiento y diámetro aconsejados

Una vez que se ha establecido la posición de la estufa (parágrafo 4.1), es necesario efectuar el orificio para el paso del tubo de evacuación de humos. Esto varía según el tipo de instalación (del diámetro del tubo de descarga, ver 4.5.2) y del tipo de pared o techo que atravesar (fig 3).

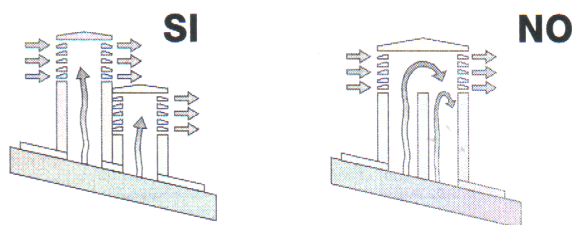

El aislante debe ser de desviación natural (lana de roca, fibra cerámica) con una densidad nominal mayor de 80 kg/m³.

	Espesor de aislamiento [mm]	Diámetro de los tubos de evacuación de humos [mm]	
		0 80	0 100
		Diámetros de los orificios que efectuar [mm]	
Pared de madera, o inflamable o con partes inflamables	100	280	300
Pared o techo de cemento	50	180	200
Pared o techo de ladrillos	30	140	160

4.5.4 Uso de una chimenea de tipo tradicional

Si se desea utilizar una chimenea ya existente se aconseja que lo controle un deshollinador profesional para que controle que es completamente hermético.

El motivo es porque los humos, al estar en ligera presión, pueden filtrarse en posibles grietas del humero e invadir ambientes habitados.

Si después de efectuar la inspección se observa que la chimenea no está perfecta, se aconseja entubarlo con material nuevo. Si la chimenea es de amplias dimensiones, se aconseja la introducción de un tubo con diámetro máximo de 150 mm; además, se aconseja aislar el conducto de evacuación de humos.

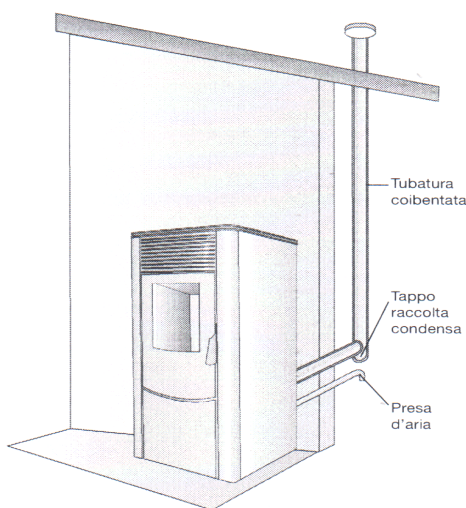

4.6 Uso de conducto de humos externo

Es posible utilizar un conducto de humos externo solo si responde a los siguientes requisitos:

- Deben utilizarse solo tubos aislados (doble pared) de acero inox fijados al edificio .
- En la base del conducto debe haber una inspección para efectuar controles y mantenimientos periódicos.
- Debe estar dotado de extremo de chimenea antiviento y respetar la distancia desde la cumbrera del edificio.

5.- Montaje

5.1 Notas generales

Para evitar accidentes o daños al producto, a continuación se indican algunas recomendaciones:

- Las operaciones de desembalaje e instalación deben ser efectuadas al menos por dos personas.
- Cada operación de desplazamiento debe ser efectuada con medio idóneos y respetando las normativas vigentes de seguridad.
- La orientación del producto embalado debe mantenerse conforme a las indicaciones suministradas en los pictogramas y en las indicaciones presentes en el embalaje.
- Si se emplean cables, correar, cadenas etc. asegúrese de que sean apropiadas al paso que descargar y que estén en buenas condiciones.
- Cuando se desplace el embalaje. Efectuar movimientos lentos y continuos para evitar roturas a los cables, cadenas etc.
- No lo incline excesivamente para evitar vuelcos.
- No estacione nunca en el radio de acción de los medios de carga/descarga (carretillas elevadoras, grúas, etc.)

5.2 Desembalaje

Desembalar el producto prestando atención a no dañarlo o rallarlo, extraer del hogar de la estufa el embalaje de accesorios, y posibles piezas de poliestireno o cartón que se utilizan para bloquear las partes extraíbles, etc.

Además, recuerde no dejar al alcance de los niños partes del embalaje (bolsas de plástico, poliestireno, etc) que puedan ser potenciales fuentes de peligro y eliminarlas según las leyes vigentes .

5.3 Conexión eléctrica

La estufa se suministra con cable de alimentación que debe ser conectado a una toma de 230V 50Hz.

La conexión de la toma esta en la parte posterior de la estufa.

La potencia absorbida está indicada en el capítulo “CARACTERÍSTICAS Y DATOS TÉCNICOS” presente en este manual.

Por norma de ley la instalación debe estar prevista de puesta a tierra y de interruptor diferencial.

Asegúrese de que el cable de alimentación eléctrica, en su posición definitiva, no entre en contacto con partes calientes.

ATENCIÓN: asegurarse de que el enchufe para la conexión eléctrica sea accesible incluso después de la instalación de la estufa.

5.4 Conexión hídrica (solo para modelos Idro)

Atención: Para la conexión de envío, del retorno, del relleno y de las descargas, predisponer tubos flexibles con una longitud de al menos 70 cm para facilitar el desplazamiento de la termoestufa para el mantenimiento.

5.5 Esquema hidráulico termo estufa (solo para modelos Idro)

** DESCRIPCIÓN

- 1 bomba circulador
- 2 depresímetro
- 3 aspirador de humos
- 4 válvula de purga automática
- 5 sonda ptc caldera
- 6 bulbo termostato rearme 85°C
- 7 transductor de presión agua
- 8 vaso de expansión cerrado
- 9 válvula de seguridad 3 bar
- 10 conexiones agua sanitaria
- 11 sonda ambiente
- 12 termostato de rearme manual
- A envío instalación
- B retorno instalación

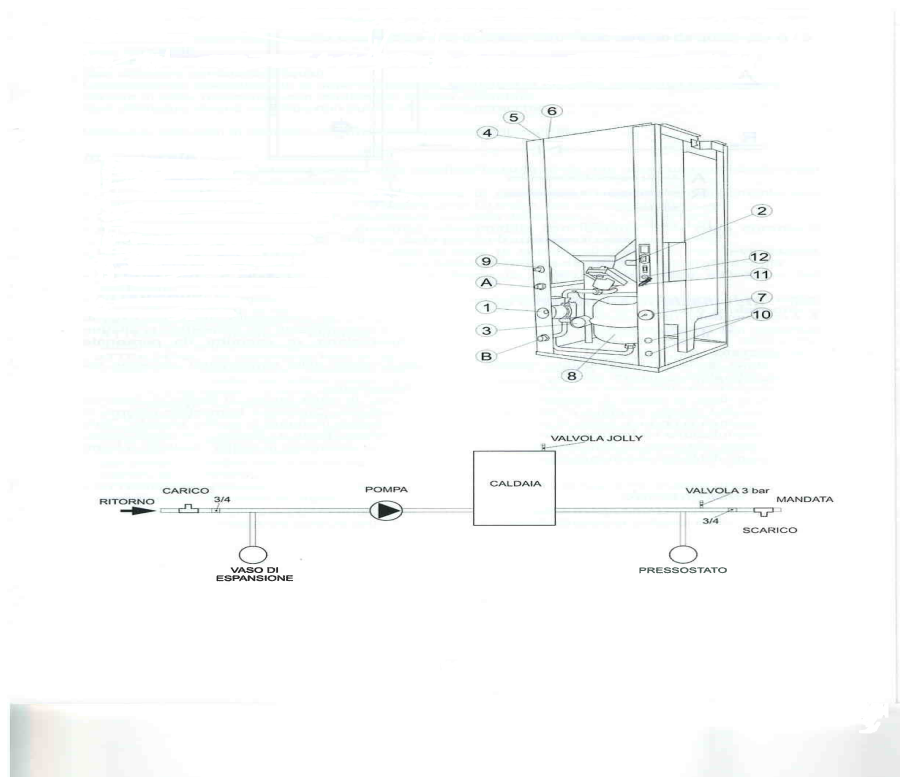

** DESCRIPCIÓN

- RETORNO
- CARGA
- BOMBA CALDERA
- VÁLVULA JOLLY
- VÁLVULA 3 BAR
- ENVÍO
- DESCARGA
- VASO DE EXPANSIÓN
- PRESOSTATO

5.5.1 Esquema hidráulico indicativo solo calefacción (solo para modelos Idro)

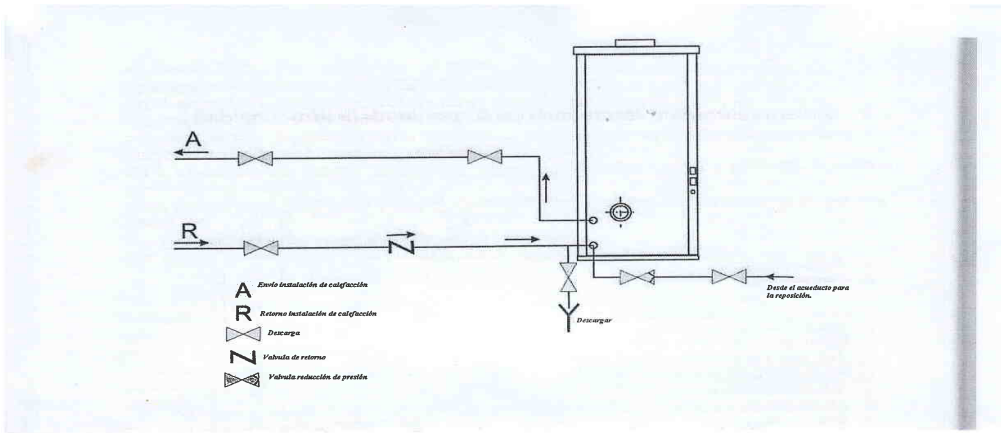

5.6 Instalación termostato externo

El funcionamiento de la estufa puede ser regulado por cualquier termostato ambiente externo conectado a la tarjeta electrónica (ver esquema eléctrico). La conexión del termostato se efectúa utilizando un cable de tipo 2x0.5 mm² Esta

operación debe ser efectuada por personal especializado.

Si se desea usar el termostato externo, programar el valor de la temperatura ambiente al mínimo (7°C).

En este momento la estufa es controlada por un termostato externo.

Durante la fase de trabajo el termostato externo está cerrado, la estufa trabaja al nivel de potencia programado. En la pantalla, arriba a la izquierda, se activa un led virtual. Si se abre el termostato externo, la estufa alcanzará el nivel de potencia mínima y en la pantalla aparecerá la indicación "modulación". Dicho estado de modulación termina solo si el termostato externo vuelve a cerrarse. En este caso, la estufa vuelve a la potencia programada por el usuario y en la pantalla desaparece la indicación "modulación" y vuelve la indicación del nivel de potencia programado.

6.- USO

En general

- No utilice la estufa como aparato de cocción.
- Asegúrese de que en la habitación en la cual se instala la estufa haya una ventilación suficiente (ver sección "1.3 Toma de aire externa").
- Asegúrese de que todas las juntas de la instalación de descarga estén selladas herméticamente con silicona (no cemento) resistente al calor (250°C) y que no esté deteriorada.
- Controle (o haga controlar) periódicamente la limpieza de la instalación de evacuación de humos.

ATENCIÓN: alejar cualquier producto inflamable de la estufa durante su funcionamiento (MÍNIMO: 100 cm de la parte frontal).

ATENCIÓN: durante el funcionamiento la puerta debe permanecer cerrada y el vidrio no puede faltar o estar roto.

- Está prohibido utilizar combustible diferente al pellet.

- **ATENCIÓN:** está prohibido extraer la rejilla de protección dentro del depósito.

- **ATENCIÓN:** en caso de abastecimiento del pellet con la estufa encendida, evitar que el saco de combustible entre en contacto con superficies calientes.

- Eliminar posibles depósitos de pellet causados por encendidos fallidos antes de efectuar una nueva puesta en marcha de la estufa.

6.2 Primer encendido

Antes de encender la estufa, controlar que el brasero esté fijado hacia la pared posterior de la cámara de combustión.

Para el primer encendido de la estufa, o también si no se ha usado durante mucho tiempo, se aconseja no ponerla en funcionamiento enseguida a la máxima potencia.

Se aconseja durante los primeros días un funcionamiento de la estufa a media potencia, para permitir un correcto asiento de todos los materiales y partes mecánicas.

Durante los primeros encendidos pueden liberarse olores debidos a la evaporación de las pinturas o de las grasas. Para eliminar el problema es suficiente ventilar el local evitando la permanencia prolongada, pues los vapores emitidos pueden ser nocivos para las personas o animales.

Cuando se carga por primera vez el depósito, la cónica debe llenarse, durante un determinado periodo, y de esta forma durante este periodo el pellet no es distribuido dentro de la cámara de combustión.

Para los modelos Idro asegúrese de que las conexiones eléctricas e hidráulicas se hayan efectuado correctamente.

Además, controlar que la instalación hidráulica tenga un vaso de expansión suficiente que garantice la máxima seguridad. Recuerde que la expansión se calcula considerando el 6% de todo el volumen contenido en la instalación.

Posibles daños relativos a la instalación o al aparato no se considerarán en garantía. La presencia del vaso incorporado en el aparato no garantiza una adecuada protección de las dilataciones térmicas sufridas por el agua de la instalación.

Efectuar el llenado de la instalación por medio del grifo C de relleno. Durante la fase de relleno se recomienda que no se exceda en la presión del aparato. presión máxima de 1 bar. La lectura de la presión puede ser efectuada en el manómetro (7) directamente.

La fase de carga del agua debe ser contemporánea a la salida del aire.

6.3 Encendido y funcionamiento normal

Antes de proceder con el encendido recuerde:

- Controlar que la puerta del hogar esté bien cerrada.

- El depósito del pellet esté lleno o contenga tal cantidad que la estufa funcione durante el periodo deseado.

Cuando la estufa está conectada a la instalación eléctrica, pero no está en modalidad de funcionamiento, en la pantalla aparece en la parte superior la hora corriente, mientras que en la parte inferior, la indicación "Apagado".

6.1 Descripción de la consola

La consola visualiza las informaciones sobre el estado de funcionamiento de la estufa. Accediendo al menú se pueden obtener los diferentes tipo de visualización y efectuar las programaciones disponibles según el nivel de acceso.

Dependiendo de la modalidad operativa, las visualizaciones pueden asumir diferentes significados según la posición de

la pantalla.

La figura de al lado describe el significado de los señaladores de estado en la parte izquierda de la pantalla. La activación en la pantalla de uno de los segmentos en la zona “estado” indica la activación del dispositivo correspondiente según la lista de al lado.

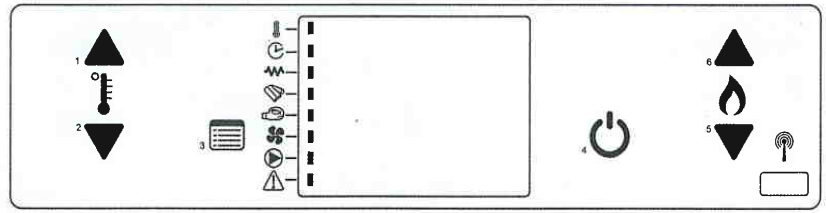
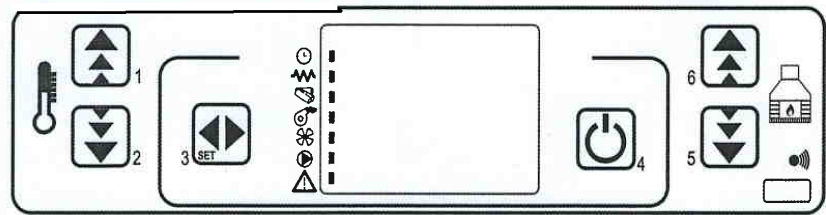
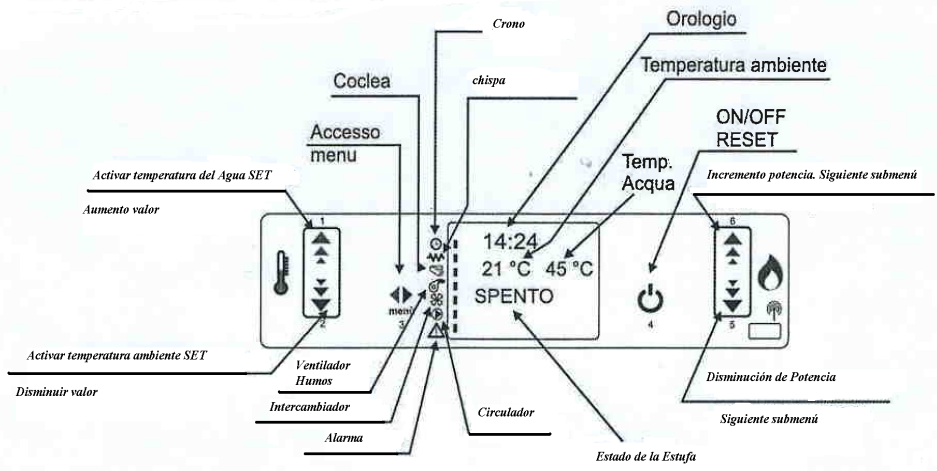

		Termostato externo
		Cronotermostato
		chispa
		Coclea
		Extractor de humos
		Intercambiador
		Circulador
		Alarma

Tecla 4 on -off

Funciones:

Encendido y apagado manual de la estufa

Salida de un submenú

Salida del estado de bloqueo o de alarma (y paso al estado de apagado)

Tecla 5 – Reducción de potencia

Funciones:

Reducción del valor de potencia programado

Paso de un submenú al precedente

Tecla 6 – aumento de potencia

Funciones:

Aumento del valor de potencia programado

Paso de un submenú al sucesivo

Tecla 3 – Selección de los menús

Funciones:

Paso a la modalidad de programación de la temperatura del agua en la caldera

Paso a la modalidad de programación de la temperatura ambiente

Paso a la programación del cronotermostato del reloj

Paso a la programación de los parámetros técnicos

Tecla 1 – Regulación parámetros (aumento)

Funciones:

En modalidad de programación temperatura, aumenta el valor programado

En modalidad de programación de los parámetros técnicos aumenta el valor programado

En modalidad de trabajo activa la programación agua en la caldera

Tecla 2 – Regulación parámetros (disminución)

Funciones:

En modalidad de programación temperatura, reduce el valor programado

En modalidad de programación de los parámetros técnicos reduce el valor programado

En modalidad de trabajo activa la programación de la temperatura ambiente

**** ICONOS DE LAS TECLAS**



**** Por lo que respecta a los leds presentes en el panel de control , se indica a continuación su significado.**

Led crono: El led se enciende si el cronotermostato está activado. Es decir, si el parámetro usuario UT1 es diferente de OFF

Led bujía: el led se enciende cuando la bujía está alimentada

Led cóclea On: El led se enciende en los intervalos de tiempo en los que la cóclea del pellet está en funcionamiento.

Led ventilador de humos: el led se enciende cuando el ventilador de humos está encendido

Led termostato ambiente: el led está encendido cuando hay conectado un termostato ambiente externo y este está cerrado

Led bomba ON: El led está encendido cuando la bomba del agua está en funcionamiento (solo versión IDRO)

Led alarmas: El led se enciende cuando la estufa entra en estado de alarma

nessuna icona		Led termostato ambiente
		Led crono
		Led candela
		Led coclea on
		Led ventola fumi
		Led scambiatore
		Led pompa on
		Led allarmi

7. EL MENÚ

Pulsando la tecla **P3 (MENÚ)** se accede a menú.

Este está subdividido en diferentes opciones y niveles que permiten acceder a los controles y a la programación de la tarjeta.

Las opciones de menú que permiten acceder a la programación técnica están protegidas con claves de acceso.

Menú usuario

El prospecto siguiente describe sintéticamente las estructura del menú deteniéndose en este párrafo en las selecciones disponibles para el usuario.

7.1 Menú 01- regula ventiladores aparece solo si la función correspondiente se ha habilitado (modelo canalizado).

Nivel 1	Nivel 2	Nivel 3	Nivel 4	valor
01 - regula ventiladores				Selecciona valor
02 - set reloj				
	01 – día día			día semana
	02 - horas			hora
	03 - minutos			minuto
	04 – día día			día mes
	05 – mes mes			mes
	06 – año año			año
03 - set crono				
	01 - habilita crono			
		01 - habilita crono		on/off
	02 - program día			
		01 - crono día		on/off
		02 - start 1 día		hora
		03 - stop 1 día		hora
		04 - start 2 día		hora
		05 - stop 2 día		hora
	03 - program sem			
		01 - crono sem		on/off
		02 - start prog 1		hora
		03 - stop prog 1		hora
		04 - lunes prog 1		on/off
		05 - martes prog 1		on/off
		06 - miércoles prog 1		on/off
		07 - jueves prog 1		on/off
		08 - viernes prog 1		on/off
		09 - sábado prog 1		on/off

Nivel 1	Nivel 2	Nivel 3	Nivel 4	valor
		10 - domingo prog 1		on/off
		11 - start prog 2		hora
		12 - start prog 2		hora
		13 - lunes prog 2		on/off
		14 - martes prog 2		on/off
		15 - miércoles prog 2		on/off
		16 - jueves prog 2		on/off
		17 - viernes prog 2		on/off
		18 - sábado prog 2		on/off
		19 - domingo prog 2		on/off
		20 - start prog 3		hora
		21 - start prog 3		hora
		22 - lunes prog 3		on/off
		23 - martes prog 3		on/off
		15 - miércoles prog 3		on/off
		25 - jueves prog 3		on/off
		26 - viernes prog 3		on/off
		27 - sábado prog 3		on/off
		28 - domingo prog 3		on/off
		29 - start prog 4		hora
		30 - start prog 4		hora
		31 - lunes prog 4		on/off
		32 - martes prog 4		on/off
		33 - miércoles prog 4		on/off
		34 - jueves prog 4		on/off
		35 - viernes prog 4		on/off
		36 - sábado prog 4		on/off
		33 - domingo prog 4		on/off
	04 - program fin de sem.			
		01 - crono fin de sem.		
		02 - start 1		
		03 - stop 1		
		02 - start 2		
		05 - stop 2		
04 – elige idioma				
	01 - italiano			set
	02 - francés			set
	03 - inglés			set

Nivel 1	Nivel 2	Nivel 3	Nivel 4	valor
05 - modo en espera				on/off
06 - timbre				on/off
07 - carga inicial				set
08 - estado estufa				-
09 - menú técnico	reservado a la asistencia técnica			

Menú 01 – regula ventiladores (modelo canalizada)

Permite la regulación independiente de los dos ventiladores suplementarios. Para cada uno de los ventiladores existen las elecciones de la tabla indicada abajo. Trabajar en las teclas P1 (ventilador 2) y P2 (ventilador 3) para efectuar las selecciones

programación	Ventilador 2	Ventilador 3
AUTO	Corresponde a la potencia seleccionada	Corresponde a la potencia seleccionada
0	Ventilador desactivado	Ventilador desactivado
1	velocidad 1	velocidad 1
2	velocidad 2	velocidad 2
3	velocidad 3	velocidad 3
4	velocidad 4	velocidad 4
5	velocidad 5	velocidad 5

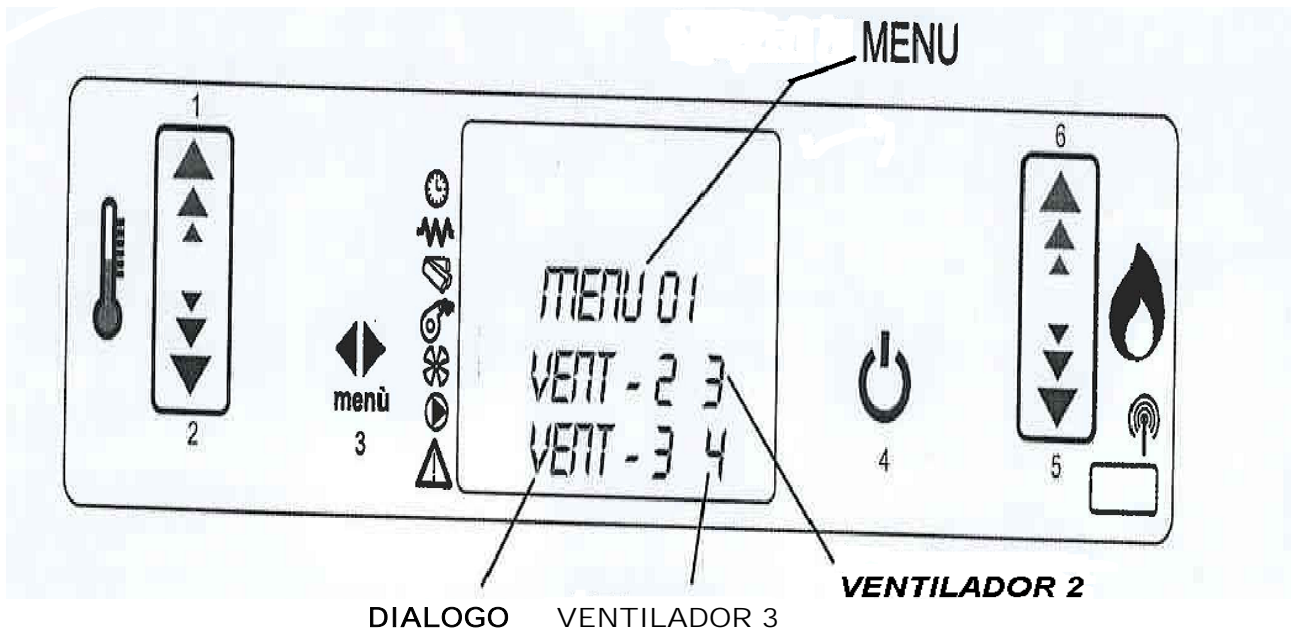

7.2 Menú 02 - set reloj

Programa la hora y la fecha corriente. La tarjeta está provista de batería de litio que permite al reloj interno una autonomía superior a los 2/5 años.

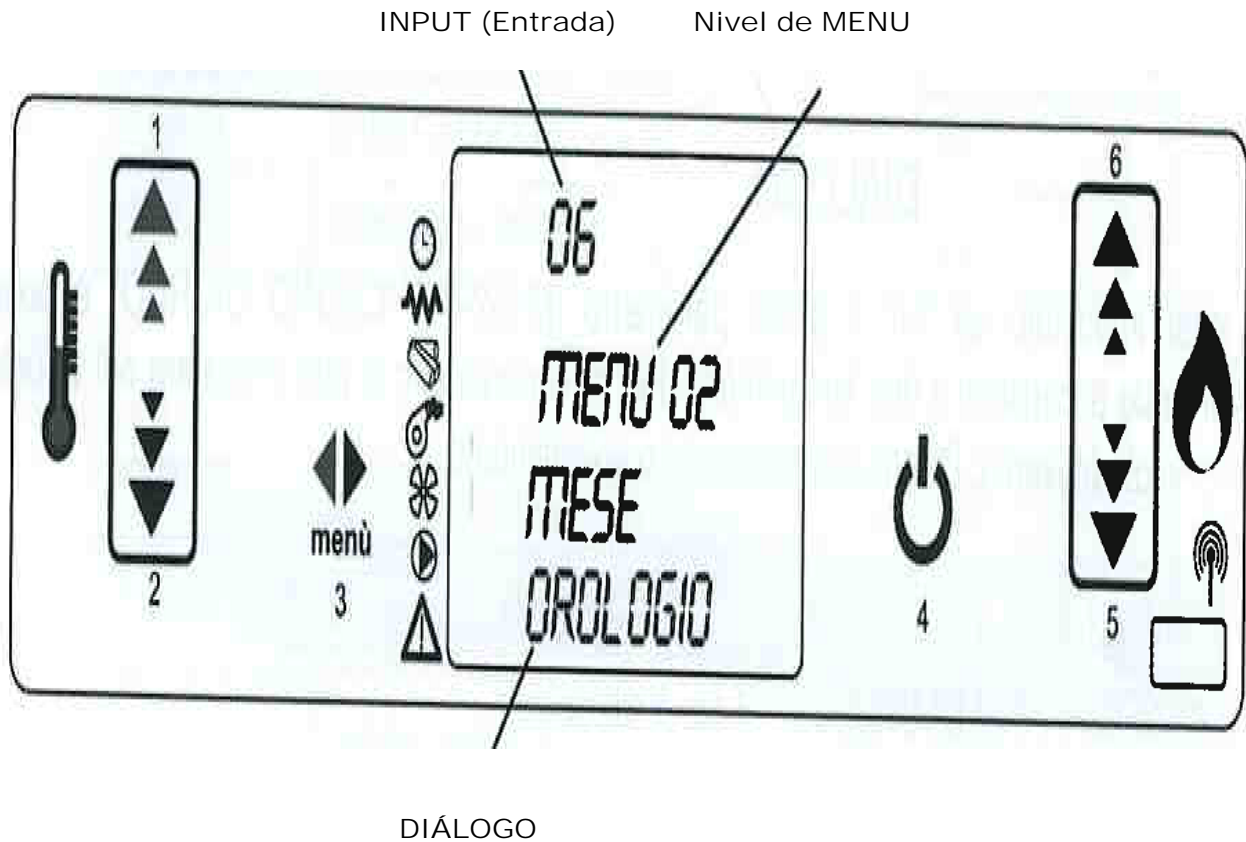

** Selección del MENU.

- 01: Día de la Semana (Lunes Domingo)
- 02: Hora (0 ... 23)
- 03: Minutos (0 ... 59)
- 04: Día del Mes (1 ... 31)
- 05: Mes del Año (1 ... 12)
- 06: Año Actual (2000 ... 2099)

7.3 Menú 03 - set crono

Submenú 03 - 01 - habilita crono

Permite habilitar y deshabilitar globalmente todas la funciones de crono termóstato.

INPUT (Entrada) Nivel del MENU

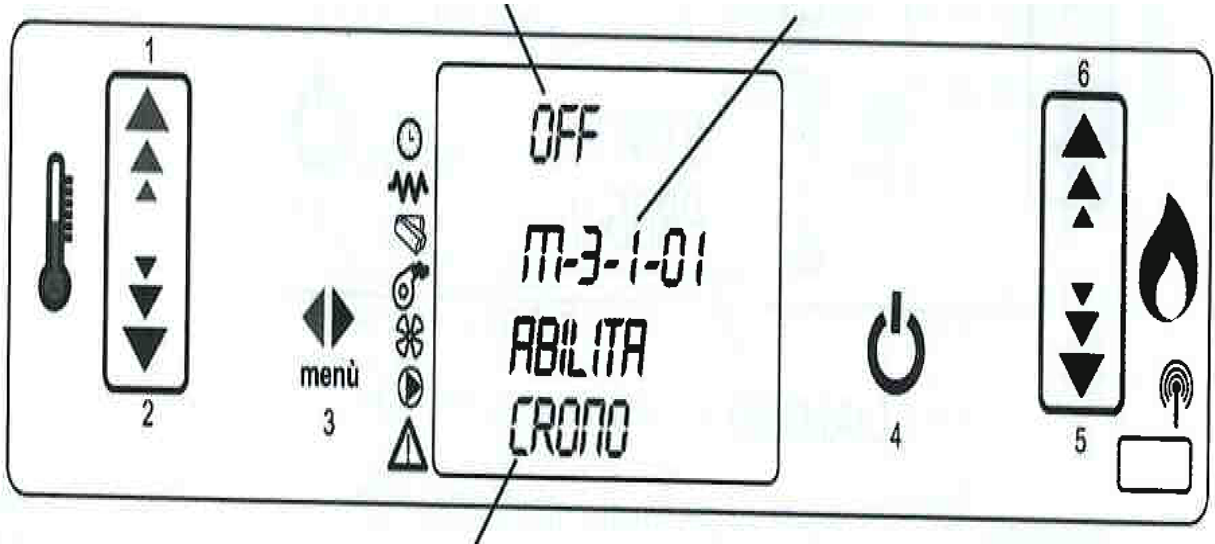

DIÁLOGO

Submenú 03 - 02 - programa diario

Permite habilitar y deshabilitar globalmente la funciones de crono termostato diario.

Es posible programar dos franjas de funcionamiento delimitadas por los horarios programados según la tabla siguiente, donde la programación OFF indica al reloj que ignore el mando.

selección	significado	valores posibles
START 1	Hora de activación	hora - OFF
STOP1	Hora de desactivación	hora - OFF
START 2	Hora de activación	hora - OFF
STOP 2	Hora de desactivación	hora - OFF

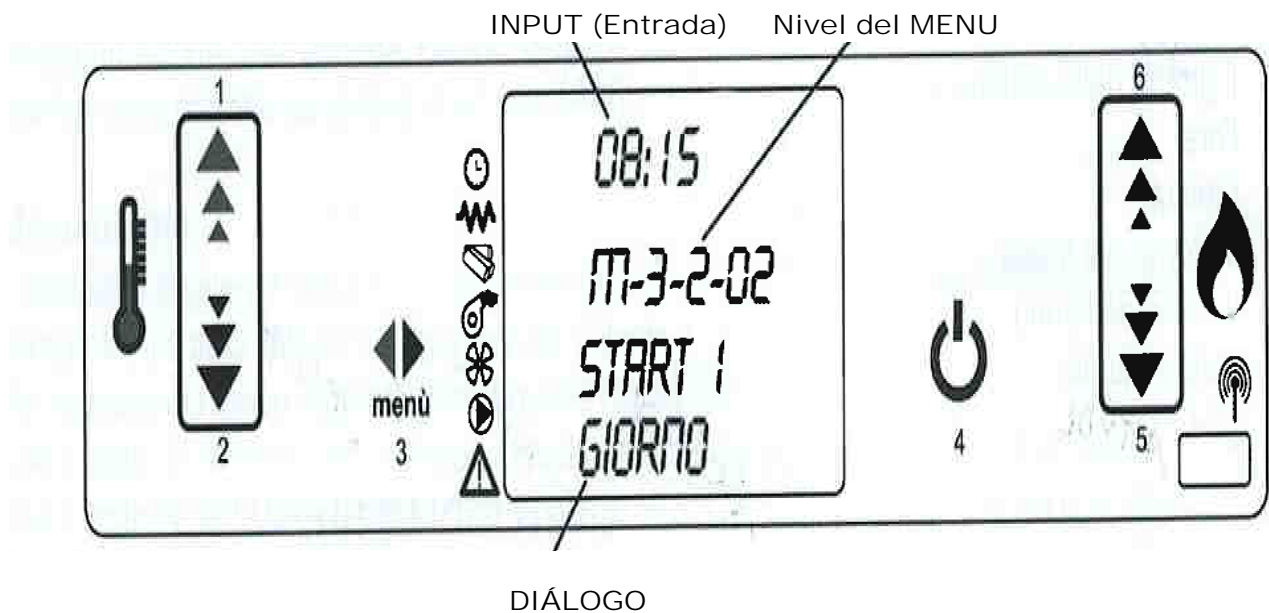

Submenú 03 - 03 - program semanal

Permite habilitar, deshabilitar y programar la funciones de crono termostato semanal.

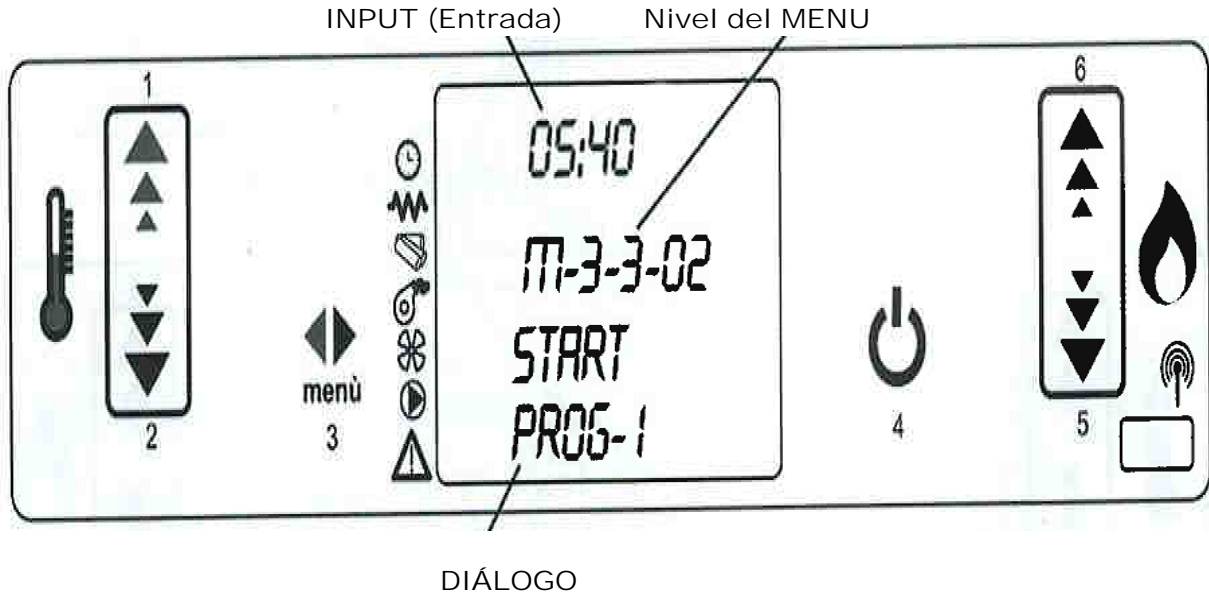

El programador semanal dispone de 4 programas independientes cuyo efecto final está compuesto por la combinación de las 4 programaciones individuales.

El programador semanal puede activarse o desactivarse.

Además, programando OFF en el campo horario, el reloj ignora el mando correspondiente.

Atención: efectuar con atención la programación evitando sobreponer las horas de activación y/o desactivación en el mismo día en diferentes programas.

PROGRAMA 1			
Nivel de menú	selección	significado	valores posibles
03-03-02	START PROG 1	Hora de activación	hora - OFF
03-03-03	STOP PROG 1	Hora de desactivación	hora - OFF
03-03-04	LUNES PROG 1	día de referencia	on/off
03-03-05	MARTES PROG 1		on/off
03-03-06	MIÉRCOLES PROG 1		on/off
03-03-07	JUEVES PROG 1		on/off
03-03-08	VIERNES PROG 1		on/off
03-03-09	SÁBADO PROG 1		on/off
03-03-10	DOMINGO PROG 1		on/off

PROGRAMA 2			
Nivel de menú	selección	significado	valores posibles
03-03-11	START PROG 2	Hora de activación	hora - OFF
03-03-12	STOP PROG 2	Hora de desactivación	hora - OFF
03-03-13	LUNES PROG 2	día de referencia	on/off
03-03-14	MARTES PROG 2		on/off
03-03-15	MIÉRCOLES PROG 2		on/off
03-03-16	JUEVES PROG 2		on/off
03-03-17	VIERNES PROG 2		on/off
03-03-18	SÁBADO PROG 2		on/off
03-03-19	DOMINGO PROG 2		on/off
PROGRAMA 3			
Nivel de menú	selección	significado	valores posibles
03-03-20	START PROG 3	Hora de activación	hora - OFF
03-03-21	STOP PROG 3	Hora de desactivación	hora - OFF
03-03-22	LUNES PROG 3	día de referencia	on/off
03-03-23	MARTES PROG 3		on/off
03-03-24	MIÉRCOLES PROG 3		on/off
03-03-25	JUEVES PROG 3		on/off
03-03-26	VIERNES PROG 3		on/off
03-03-27	SÁBADO PROG 3		on/off
03-03-28	DOMINGO PROG 3		on/off
PROGRAMA 4			
Nivel de menú	selección	significado	valores posibles
03-03-29	START PROG 4	Hora de activación	hora - OFF
03-03-30	STOP PROG4	Hora de desactivación	hora - OFF
03-03-31	LUNES PROG 4	día de referencia	on/off
03-03-32	MARTES PROG 4		on/off
03-03-33	MIÉRCOLES PROG 4		on/off
03-03-34	JUEVES PROG 4		on/off
03-03-35	VIERNES PROG 4		on/off
03-03-36	SÁBADO PROG 4		on/off
03-03-37	DOMINGO PROG 4		on/off

Submenú 03 - 04 - programa fin de semana.

Permite habilitar, deshabilitar y programar las funciones de crono termostato en el fin de semana (días 5 y 6, es decir, sábado y domingo).

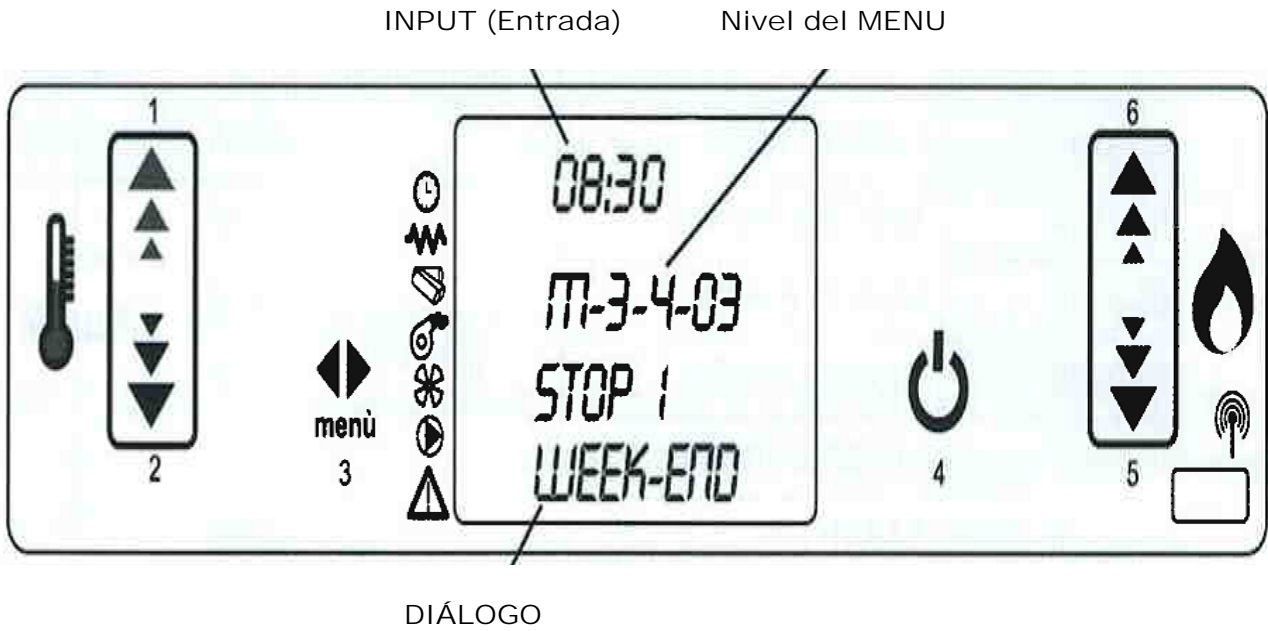

SUGERENCIA: para evitar confusiones u operaciones de puesta en marcha no deseadas, activar un único programa a la vez si no se conoce exactamente lo que desea obtener.

Desactivar el programa diario si se desea usar el semanal. Mantener siempre desactivado el programa fin de semana si se utiliza el semanal en los programas 1, 2, 3 y 4.

Activar la programación fin de semana solo después de haber desactivado la programación semanal.

7.4 Menú 04 – elige idioma

Permite seleccionar el idioma de diálogo entre los disponibles.

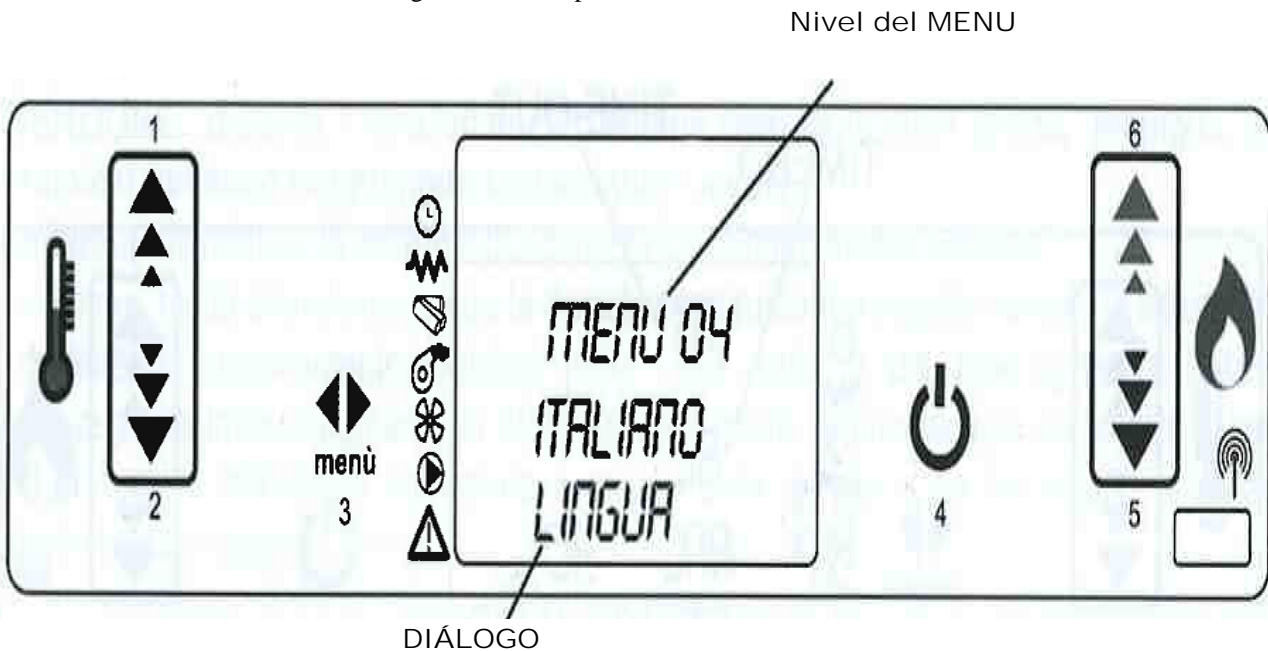

7.5 Menú 05 - modo en espera

Activa la modalidad "EN ESPERA" que apaga la estufa después de que la temperatura ambiente sea superior al SET más allá del tiempo definido (Pr44).

Después del apagado efectuado después de esta condición, el reencendido es posible solo cuando se verifique la siguiente condición:

$TSET < (T \text{ ambiente} - Pr43)$

7.6 Menú 06 - modo timbre

Cuando "OFF" deshabilita la señalización acústica.

7.7 Menú 07 – carga inicial (opcional, preguntar a la asistencia técnica FABRILOR)

Permite efectuar, con la estufa apagada y fría, una precarga pellet durante un tiempo equivalente a 90". Arrancar con la tecla P1 e interrumpir con la tecla P4.

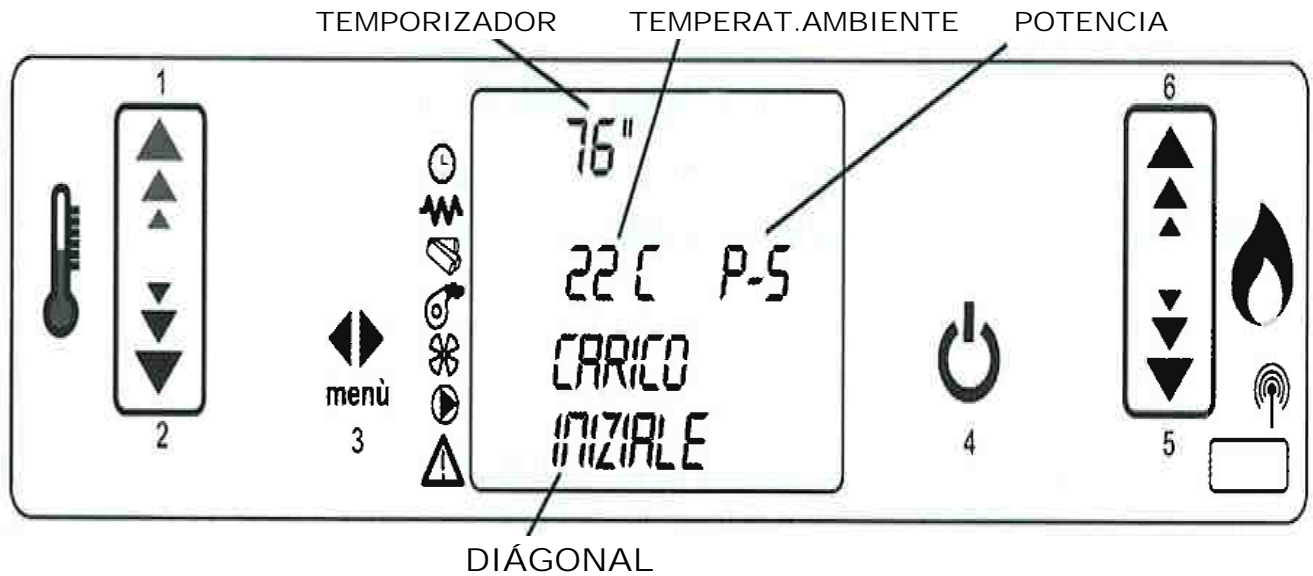

7.8 Menú 08 – Estado Estufa

Visualiza el estado instantáneo de la estufa indicando el estado de los diferentes dispositivos conectados a ella. Hay disponibles diferentes páginas visualizadas sucesivamente.



8. FUNCIONAMIENTO NORMAL

A continuación se describe la operatividad normal del controlador regularmente instalado en una estufa de aire con referencia a las funciones disponibles para el usuario. Las indicaciones indicadas abajo se refieren al controlador con opción crono termostato. En cambio, en los párrafos sucesivos se analiza la modalidad de programación técnica. Antes del encendido de la estufa, la pantalla se presenta como en la figura de abajo.

• Estufa de Aire

- En la primera línea contiene el TIEMPO
- En la segunda línea de la izquierda muestra la temperatura ambiente, mientras que en la derecha compara la potencia impuesta (P1 a P5)
- En la tercera línea aparece la palabra "TRABAJO (Lavoro)"
- En la cuarta línea aparece la palabra "MODULA" cuando la temperatura ALCANZA LA TEMPERATURA puesta.



• Estufa Hidro y Caldera

- En la primera línea contiene el TIEMPO
- En la segunda línea de la izquierda muestra la temperatura ambiente, mientras que en la derecha compara la temperatura del agua en la caldera
- En la tercera línea aparece la palabra "TRABAJO (Lavoro)" junto a la serie de potencia impuesta del (1 al 5)
- En la cuarta línea aparece normalmente la potencia de trabajo instantánea de (1 a 5 intermitente), también aparece, la palabra "MODULA" cuando la temperatura Ambiente ó la temperatura de agua alcanza la temperatura puesta.



Durante la fase de trabajo es posible realizar las siguientes operaciones:

ESTUFA DE AIRE

- Ajustar la potencia de la estufa mediante la elección de uno de los 5 niveles. El ajuste de potencia se realiza mediante tecla “5” y “6”.
- Establecer los parámetros del termostato
- Ajustar la temperatura ambiente deseada en un rango que va de 7 ° C y 40 ° C
- Establecer que la temperatura con la tecla “1” para aumentar y “2” para disminuir.

ESTUFA HIDRO Y CALDERA

- Ajustar la potencia de la estufa mediante la elección de uno de los 5 niveles. El ajuste de potencia se realiza mediante tecla “6” para aumentar y “5” para disminuir.
- Establecer los parámetros del termostato
- Ajustar la temperatura ambiente deseada en un rango que va de 7 ° C y 40 ° C
- Pulse la tecla “2” una vez y luego ajustar la temperatura; para aumentar pulse las teclas “1” y “2” para disminuir.
- Ajuste la temperatura deseada en la caldera en un rango entre 30 ° C a 80 ° C. Primero tecla “1” una vez y luego ajustar la temperatura para aumentar pulsando la tecla “1” y la tecla “2” para disminuir.
- Visualización de la presión del circuito de agua, manteniendo presionada la tecla 5

Durante la fase de trabajo se activa una limpieza periódica del brasero. A intervalos regulares de aproximadamente una hora se activa y durante un minuto aproximadamente realiza la limpieza del brasero. En este modo, el extractor de humos está trabajando a plena potencia, mientras que, la alimentación de pellets se reduce a un mínimo. Esta operación es necesaria con el fin de eliminar los depósitos de ceniza en el interior del brasero y garantizar entonces una correcta ventilación y combustión.

Durante la fase de limpieza del brasero en el Display aparece la palabra “PULIZIA BRACIERE (Limpieza del brasero).

8.3 Paso de apagado y trabajo

El prospecto ilustra la modalidad según la cual la estufa alcanza la condición de trabajo si no surgen condiciones de alarma o anomalía.

Hacer referencia a los párrafos sucesivos para comprender cuáles son las condiciones y los controles que el sistema efectúa durante la puesta en marcha y el trabajo.

También se describen las diferentes funciones accesorias, como limpieza, etc. (se indica el parámetro de referencia)

estado	duración	dispositivos				condiciones para paso a estado sucesivo
		encendido r	asp. humos	cóclea	intercambio.	
APAGADO	-	OFF	OFF	OFF	OFF	ON/OFF
START - PRECALEF.	40"	ON	ON	OFF	OFF	decurso tiempo 40"
PRECARGA PELLET	Pr(M9-4-03)	ON	ON	ON	OFF	decurso tiempo Pr(M9-4-03)
ESPERA LLAMA	Pr(M9-4-04)	ON	ON	OFF	OFF	decurso tiempo Pr(M9-4-04)
CARGA PELLET	-	ON	ON	ON	OFF	temperatura humos > Pr(M9-6-13)
FUEGO PRESENTE	Pr(M9-6-02)	OFF	ON	ON	ON	decurso tiempo Pr(M9-6-02)
TRABAJO	-	OFF	ON	ON	ON	temperatura ambiente < SET temperatura temperatura humos < Pr(M9-6-14)
TRABAJO MODULACIÓN	-	OFF	ON	ON	ON	temperatura ambiente > SET temperatura temperatura humos > Pr(M9-6-14)
LIMPIEZA BRASERO	Pr(M9-6-12)	OFF	ON	ON	ON	con desarrollo Pr(M9-6-3)
TRABAJO	-	OFF	ON	ON	ON	ON/OFF para apagar
LIMPIEZA FINAL	Pr(M9-4-02)	OFF	ON	OFF	-	(*) Pr(M9-4-02) transcurre desde el momento en que T humos < Pr(M9-6-13)

8.4 Ausencia encendido (Fallo)

Transcurrido el tiempo programado (M9-6-01), si la temperatura de humos ha alcanzado el valor mínimo admitido, Pr (M9-6-13), alcanzado con una pendiente de 2°C /min, la estufa se pone en estado de alarma (AL5).

8.7 Uso del termostato/cronotermostato externo

Si se desea utilizar un termostato ambiente externo, efectuar la conexión a los bornes TERM (conector CN7 pin 7-8).
termostato externo: en la estufa programar un SET temperatura equivalente a 7°C.

crono termóstato externo: En la estufa programar un SET temperatura equivalente a 7°C y deshabilitar del menú 03-01 las funciones crono.

La habilitación de la estufa se efectúa con la estufa encendida cuando se cierra el contacto

8.8 La temperatura ambiente alcanza la temperatura programada (SET temperatura)

Cuando la temperatura ambiente ha alcanzado el valor programado, o la temperatura de humos ha alcanzado el valor límite Pr (M9-6-13), la potencia calórica se lleva automáticamente al valor mínimo, condición MODULACIÓN, Si está activada la modalidad EN ESPERA, la estufa se apaga con un retraso preprogramado (M9-4-07) después de haber alcanzado la temperatura.

El re inicio se efectúa después de que se haya verificado la siguiente condición: Temperatura ambiente > (TSET + Pr (M9-4-06)

8.9 Limpieza del brasero.

Durante la operatividad normal en la modalidad de trabajo, a intervalos establecidos por un parámetro interno (M9-6-3) se activa la modalidad "LIMPIEZA BRASERO" por la duración establecida del parámetro M9-6-12.

8.10 Apagado de la estufa

Para apagar la estufa es suficiente presionar el pulsador P4 durante unos 2 segundos.

La cónica se para inmediatamente y el extractor de humos se lleva a la velocidad elevada.

Se efectúa la fase de LIMPIEZA FINAL.

La actividad del extractor de humos se deshabilita pasado un tiempo preestablecido (M9-4-02) después de que la temperatura de humos descienda por debajo del valor de parámetro M9-6-13.

8.12 Reencendido de la estufa

No será posible reencender la estufa hasta que la temperatura de humos no haya descendido por debajo del valor límite y no haya pasado el tiempo de seguridad.

8.13 Modificación de la programación de la temperatura del agua (solo para estufa mod. HIDRO)

Para modificar la temperatura del agua es suficiente seleccionar la modalidad MODIFICACIÓN SET AGUA pulsando la tecla P1.

Por lo tanto pulsar las teclas P1 y P2. La pantalla visualiza el estado corriente del SET de temperatura, figura.

8.14 La temperatura ambiente alcanza a la temperatura programada (SET temperatura) (solo para estufa mod. HIDRO)

Cuando la temperatura ambiente ha alcanzado el valor programado, la potencia calórica se lleva automáticamente al valor mínimo, condición MODULACIÓN.

Si se ha activado la modalidad EN ESPERA, la estufa se apaga, es decir, se pone en estado de ESPERA, con un retraso equivalente a un tiempo programado después de haber alcanzado el SET de temperatura (parámetro M9-4-07).

El re INICIO se efectúa después de que se haya verificado la condición de humos fríos y temperatura ambiente por debajo de los valores programados.

8.14 La temperatura del agua alcanza la temperatura programada (SET temperatura agua) (solo para estufa mod. Idro)

Durante la fase de trabajo si la temperatura del agua en la caldera es inferior al valor programado la estufa trabaja al valor de potencia programado. En cambio, si la temperatura del agua en la caldera se aproxima al valor programado (diferencia de menos de 3°), la estufa disminuye gradualmente el nivel de potencia. En la pantalla, abajo a la derecha y con intermitencia, se muestra el nivel actual de potencia a la cual trabaja la estufa. A una sucesiva disminución de la temperatura del agua corresponderá un aumento del nivel de potencia hasta volver al valor de potencia programado inicialmente.

Cuando la temperatura del agua ha superado el valor programado, también como condición contemporánea a las descritas en el parágrafo 8.9, la potencia calórica se lleva automáticamente al valor mínimo, condición MODULACIÓN.

Del mismo modo que sucede en el caso de temperatura ambiente. si se ha activado la modalidad EN ESPERA, la estufa se apaga, es decir, se pone en estado de ESPERA, con un retraso equivalente a un tiempo programado después de haber alcanzado el SET de temperatura del agua.

El rearranque se efectúa después de que se haya verificado la condición de humos fríos y temperatura del agua por debajo de la temperatura programada. 8.11).

8.11 Rearranque después del apagado para alcance de SET temperatura ambiente y/o agua, (solo para estufa mod. Idro)

Después de que ha efectuado el apagado EN ESPERA, la estufa se pone en condición de enfriamiento llevando la velocidad aspirador de humos al máximo.

El re INICIO se efectúa cuando se verifica la condición.

ambiente > (TSET + AT) y humos fríos

o

T agua > (TSET + AT) y humos fríos

para estado EN ESPERA debido al alcance del SET ambiente o del SET de agua respectivamente.

10.- ALARMAS

Si se verificase una anomalía de funcionamiento, la tarjeta interviene y señala la posible irregularidad trabajando en diferentes modalidades según el tipo de alarma. Las alarmas previstas son las siguientes.

Origen de la alarma	Visualización pantalla
Falta de alimentación de red	AL1 BLACK-OUT
Sonda temperatura humos	AL2 SONDA HUMOS
Exceso de temperatura humos	AL3 TEMP HUMOS
Ventilador humos averiado	AL4 ASPIRAD AVERIADO
Falta encendido	AL5 NO ENCEND.
Apagado durante fase de trabajo	AL6 NO PELLET
Termostato de seguridad general	AL7 SEGUR. TÉRMICA
Presostato de seguridad cóclea	AL8 FALTA DEPRES.
Pres. agua fuera de los valores permitidos	ALb PRES.AGUA

Cualquier condición de alarma causa el apagado de la estufa

El estado de alarma se alcanza después del tiempo Pr(M9-6-1 1) y se puede poner a cero pulsando la tecla P4.

10.1 Alarma sonda temperatura humos AL 2

Se efectúa en el caso de avería de la sonda para la detección de los humos cuando esta se ha averiado o desconectado. Durante la condición de alarma la estufa efectúa el procedimiento de apagado.

10.2 Alarma exceso de temperatura humos - AL3

Se efectúa en el caso en que la sonda de humos detecte una temperatura superior a 280°C. La pantalla visualiza el mensaje AL3 TEMP HUMOS

En el curso de la alarma se activa el procedimiento de apagado inmediatamente.

10.3 Alarma por falta de encendido - AL5

Se verifica en cuanto falla la fase de encendido. NO ENCENDIDO

Se activa inmediatamente el procedimiento de apagado.

10.4 Alarma apagado durante la fase de trabajo - AL6

Si durante la fase de trabajo la llama se apaga y la temperatura de humos desciende por debajo del umbral mínimo de trabajo. La principal causa sonora es: falta de pellets en el tanque ó bloqueo de la cóclea de pellets.

Cómo intervenir

Ponga la estufa en estado de reposo presionando por un momento el botón de apagado (4).

Vacíe el brasero de todo el pellet almacenado sin quemar.

En caso de agotamiento de los pellets en el tanque de suministro de la estufa, ponga pellets y reinicie nuevamente la estufa.

En el caso del bloqueo del sinfín vacíe el tanque y retire cualquier objeto extraño en la cóclea. A continuación, cargue el tanque y reiniciar la estufa.

En el caso de bloqueos repetidos de la cóclea, proceda a llamar a un centro de servicio

10.5 Alarma presostato de seguridad cóclea - AL8

Si el presostato (depresímetro) detecta una presión inferior al punto de activación, interviene para desalimentar la cóclea (alimentada en serie) y contemporáneamente, a través del borne AL2 en CN4, permite al controlador adquirir este cambio de estado. Se visualiza el mensaje AL8 FALTA DEPRES y el sistema se para.

10.6 Alarma termostato general - AL7

Si el termostato de seguridad general detecta una temperatura superior al punto de activación, interviene para desalimentar la cóclea (alimentada en serie) y contemporáneamente, a través del borne AL1 en CN4, permite al controlador adquirir este cambio de estado. Se visualiza el mensaje AL7 SEGURIDAD TÉRMICA y el sistema se para.

10.7 Alarma ventilador aspiración humos avería - AL4

Si el ventilador de aspiración de humos se avería, la estufa se para y se visualiza el mensaje AL4 ASPIR. AVERIADO como en la figura siguiente.

Se activa inmediatamente el procedimiento de apagado.

10.8 .- Sonda de Agua AL 9

Si la presión en el circuito de agua se lleva fuera del campo permitido (mínimo 0,4 bar a máximo 2.5 bar) se visualiza el mensaje ALb PRES AGUA

Se activa inmediatamente el procedimiento de apagado

11. CANALIZACIÓN (solo para modelos Aire acondicionado)

La estufa dispone de dos salidas posteriores de aire caliente a través de dos tubos colocados inmediatamente debajo del depósito del pellet, una a la derecha y otra a la izquierda de la estufa. Cada una de las dos salidas tiene un control independiente en 5 niveles más el valor 0 que indica ausencia de salida del aire y el valor AUTO, que indica el valor correspondiente a la potencia de la estufa.

12 .- Mando a distancia

El panel de control de la estufa está predispuesto para recibir algunas funciones por medio del mando a distancia.

- **Función de encendido / apagado:** pulsando contemporáneamente las dos teclas marcadas con 1 y 6 se enciende o se apaga la estufa.
- **Regulación de la potencia:** durante la modalidad de funcionamiento normal, pulsando las teclas 5 y 6 marcadas por la llama, se puede programar uno de los niveles de potencia de la estufa.
- **Regulación de la temperatura:** durante la modalidad de funcionamiento normal, pulsando la tecla “2” y después las teclas 1 y 2 marcadas por el termómetro, se puede programar el set de temperatura deseado (10° 30°C):
- **Regulación de la temperatura agua:** durante la modalidad de funcionamiento normal, pulsando las teclas “1” y luego las teclas “1” y “2” marcadas por el termómetro, se puede programar el set de temperatura deseado (30° 80°C):

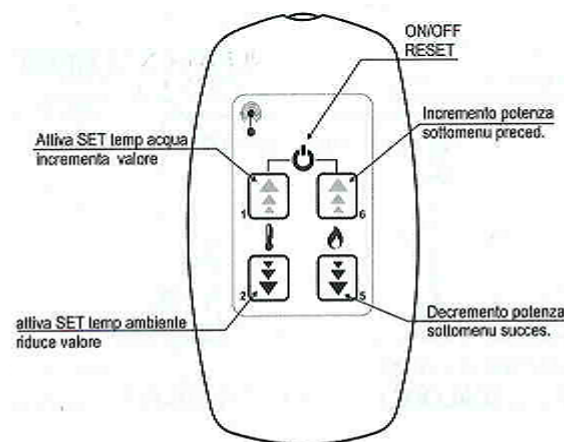

13 Dispositivos de seguridad

SEGURIDAD

ATENCIÓN: durante el funcionamiento algunas partes de la estufa (puerta, manija, piezas de cerámica) pueden alcanzar temperaturas elevadas.

Recuerde mantener las distancias de seguridad indicadas precedentemente.

Preste mucha atención, use las debidas precauciones y siga siempre las instrucciones.

Si durante el funcionamiento cualquier parte de la estufa o del tubo de salida pierde humo, apague inmediatamente la estufa y ventile el local. Una vez que se haya enfriado, controle el motivo de la pérdida y, si fuera necesario, contacte con personal especializado.

La estufa está dotada de algunos dispositivos que intervienen para garantizar el funcionamiento en seguridad.

ATENCIÓN: Los dispositivos de seguridad tienen la función de eliminar cualquier riesgo de daños a personas, animales o cosas, su alteración o la intervención de personal no autorizado puede dañarla.

ADVERTENCIAS Y MANTENIMIENTO

1.- Apertura de la puerta

Durante el funcionamiento la puerta debe permanecer cerrada. La puerta se abre solo con la estufa apagada y fría para efectuar el mantenimiento y la limpieza ordinaria.

2.- Eliminación de las cenizas

El hueco de recogida de cenizas debe vaciarse regularmente, de modo que impida que los residuos de la combustión lleguen al soporte del brasero.

Las cenizas deben colocarse en un contenedor de metal con tapa hermética. Hasta que las cenizas no se apaguen definitivamente, el contenedor cerrado debe colocarse en una base no combustible o tierra y lejos de materiales combustibles.

Todas las operaciones de mantenimiento (limpieza, posibles sustituciones, etc.) se efectúan con el fuego apagado y cuando la estufa está fría. No use en ningún caso sustancias abrasivas.

3.- Limpieza del brasero

Cuando la llama asume tonos de color rojo o está débil, acompañada de humo negro, puede significar que hay depósitos de ceniza o incrustaciones que no permiten el funcionamiento correcto de la estufa y que deben eliminarse.

Cada dos días quite el brasero elevándolo simplemente de su asiento; límpielo de cenizas y posibles incrustaciones que se puedan prestando atención a liberar los orificios obstruidos con el uso de una herramienta apropiada.

Esta operación es necesaria especialmente las primeras veces de cada encendido, sobre todo si se utilizan pellets de diferente calidad.

El desarrollo de esta operación está determinada por la frecuencia de uso y por la selección del combustible.

También se aconseja controlar el soporte del brasero vaciándolo de la posible presencia de ceniza.

ATENCIÓN: antes de encender la estufa, controle que el brasero esté fijado en la parte trasera cerca del deflector y el tubo de la bujía de encendido esté introducido en el correspondiente orificio del brasero.

4.- Limpieza cajón ceniza

Cada dos días controle el cajón de la ceniza para verificar si es necesario vaciarlo. Para eliminar las cenizas ver parágrafo 5.9.

5.- Limpieza de la cámara de combustión

Proveer a la limpieza de la cámara de combustión semanalmente, eliminando con un aspirador la ceniza que se acumula en la cámara de combustión.

Para este tipo de limpieza es necesario equiparse con un aspirador específico para la aspiración de las cenizas.

6.- Limpieza de la Cámara de humos

Cuando sea necesario efectuar la limpieza de la cámara de humos, contacte con un Centro de Asistencia Técnica

7.- Limpieza de la tubería

Hasta que no se adquiera una experiencia razonable sobre las condiciones de funcionamiento, se aconseja proveer a este mantenimiento al menos mensualmente. Quite el tapón de la unión en T y proceda con la limpieza de los conductos. Si fuera necesario, al menos las primeras veces, contacte con personal cualificado.

8.- Limpieza de las partes de metal y de la cerámica

Para limpiar las partes de metal de la estufa, use un paño suave humedecido con agua

NUNCA LIMPIE LAS PARTES DE METAL Y CERÁMICA CON ALCOHOL, DISOLVENTES, GASOLINAS, ACETONAS U OTRAS SUSTANCIAS DESENGRASANTES.

En caso de uso de dichas sustancias FABRILOR declina cualquier responsabilidad.

Posibles variaciones de tonalidad de las partes de metal se pueden atribuir a un uso no adecuado de la estufa.

8.- Limpieza del vidrio

El vidrio de la puerta debe limpiarse (en frío) con sustancias desengrasantes a base de amoníaco y no corrosivas como el disolvente.

Evite que sustancias corrosivas entren en contacto con la pintura de la estufa pues pueden dañarla.

Si el vidrio está caliente, antes de proceder con la limpieza, la puerta debe permanecer abierta el tiempo necesario para que se enfríe.

No use materiales que puedan rallar o estropear los vidrios.

9.- Rotura del vidrio

La estufa está equipada con un vidrio cerámico de 4 mm de espesor, resistencia a un choque térmico de 750°C, el vidrio puede romperse a causa de un fuerte impacto o de un uso inapropiado. No golpee la puerta ni el vidrio. En caso de rotura sustituya el vidrio solo con recambio original. Para la sustitución contacte con un Centro de Asistencia Técnica

10.- Sustitución pila del mando a distancia

En caso de sustitución, proceda de la siguiente manera: utilice un destornillador de cruz de pequeñas dimensiones, y saque el tornillo que se encuentra en la parte posterior del mando; luego, manteniéndolo invertido, saque la tapa posterior. Cambie la batería vieja con una nueva, tipo A 23 12V, prestando atención a no invertir la polaridad (la polaridad está indicada en la tarjeta del mando a distancia). Luego cierre el mando a distancia y elimine la batería vieja según las normas vigentes.

La batería instalada debe ser del tipo indicado anteriormente, el incumplimiento provocar explosión.

11.- Limpieza de los ventiladores

ATENCIÓN: cualquier operación de limpieza y/o mantenimiento se efectúa con la CORRIENTE DESCONECTADA. La estufa está dotada de ventiladores (ambiente y humos) colocados en la parte posterior e inferior de la misma estufa. Posibles depósitos de polvo o ceniza en las palas de los ventiladores comporta un desequilibrio que causa ruido durante el funcionamiento. Por lo tanto es necesario, al menos anualmente, limpiar los ventiladores. Ya que dicha operación comporta el desmontaje de algunas partes de la estufa, contacte con un Centro de Asistencia Técnica o personal cualificado para que efectúen la limpieza.

12.- Inactividad de la estufa

Después del último uso estacional, realizar algunas operaciones:

- saque todos los pellets del depósito y de la cónica;
- limpie cuidadosamente el brasero, el soporte del brasero, la cámara de combustión y cajón de las cenizas;
- limpie cuidadosamente la instalación de evacuación de humos; para esta operación contacte con un deshollinador profesional;
- elimine el polvo, telarañas, etc., limpie la zona posterior de los paneles de revestimiento interno una vez al año.
- especialmente los ventiladores;
- desconecte el cable de alimentación eléctrica.

13.- Mantenimiento ordinario y extraordinario

Estas operaciones deben programar ANUALMENTE con un Centro de Asistencia Técnica Laminox y son necesarias para asegurar el mantenimiento en eficiencia del producto y garantizan el funcionamiento en seguridad.

limpieza atenta de la cámara de combustión;

limpieza e inspección del conducto de evacuación de humos;

control del cierre de las empaquetaduras;

limpieza de los mecanismos y de las partes en movimiento (motores y ventiladores);

control de la parte eléctrica y de los componentes electrónicos.